

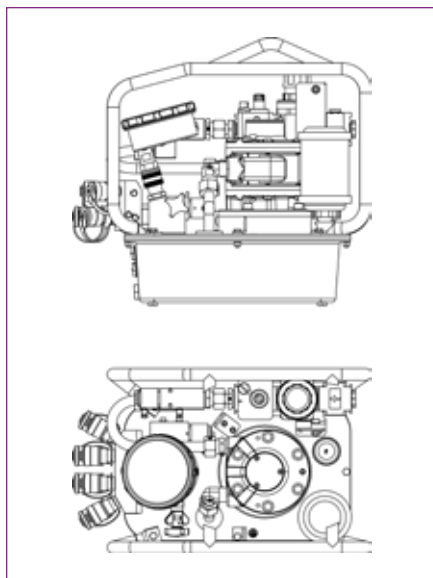

Centralina **HY-AIR**

HY-AIR è una pompa pneumatica a 3 stadi progettata per ridurre i tempi di ciclo e migliorare la produttività. Un design compatto con un serbatoio opzionale da 5 o 7 litri riduce le restrizioni legate al peso e offre all'operatore un'ottima mobilità. I semplici controlli del telecomando rendono brevi i tempi di allestimento e la funzione semi-automatica consente all'operatore di sperimentare serraggi più veloci e facili.



SPECIFICHE TECNICHE

Alimentazione	Aria 62 l/sec.
Manometro	0-10 k PSI / 0-700 bar (Precisione +/-1%)
Capacità serbatoio	5,1 litri o 7,6 litri
Stadi	3
Peso	21 kg
Flusso Massimo	13 l/min.
Radiatore per olio	Si
Gabbia di protezione	Si
Telecomando (cavo 5 m)	Si
Tubo gemellato flessibile	Si