

FPT-HTW-HF

700 bar
150/3 l/min doppio stadio
40 l serbatoio

Serie
FPT-HTW-HF

**Centraline ad alto flusso
per chiavi idrauliche di
serraggio**



- La centralina **FPT-HTW-HF** è un modello ad alto flusso **tipicamente utilizzata per operazioni intensive** e con molteplici chiavi idrauliche.
- La centralina è disponibile nella versione elettrica trifase, con portata 15 l/min a 100 bar e 3 l/min a 700 bar.
- La centralina è equipaggiata con gabbia di protezione e ruote per manovrarla agilmente.

- Standard per questo modello sono: lo scambiatore di calore, il manopolo a 4 uscite per l'utilizzo contemporaneo di 4 chiavi e il filtro sul ritorno. Per questo modello sono disponibili diversi accessori: il ciclo automatico, i giunti e i tubi gemellati.
- La centralina può anche essere equipaggiata con pompe con portata differenti in base alle specifiche esigenze di serraggio.

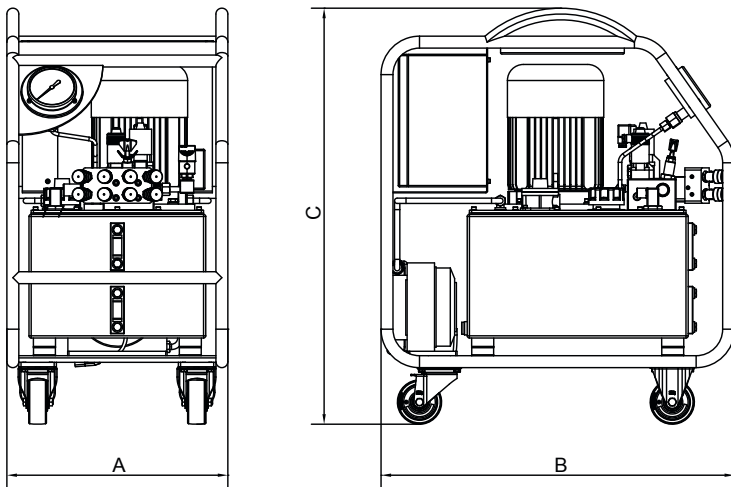

CODICE	MODELLO	PRESSIONE	PORTATA	MOTORE	TENSIONE/ FREQUENZA	POTENZA/ N°GIRI MOTORE	CAPACITA' SERBATOIO	DIMENSIONI IN mm			PESO
		1°/2° STADIO						A	B	C	
51086	FPT15-ME4-HTW-HF40	100/700	15/3	THREE-PHASE	400V-50Hz	4/1450	40	500	800	940	100
51087	FPT15-ME4-HTW-HF40-AC	100/700	12/3	THREE-PHASE	400V-50Hz	4/1450	40	500	800	940	100